

# **MKT-C150**

## **Mini Mirror-Kit**

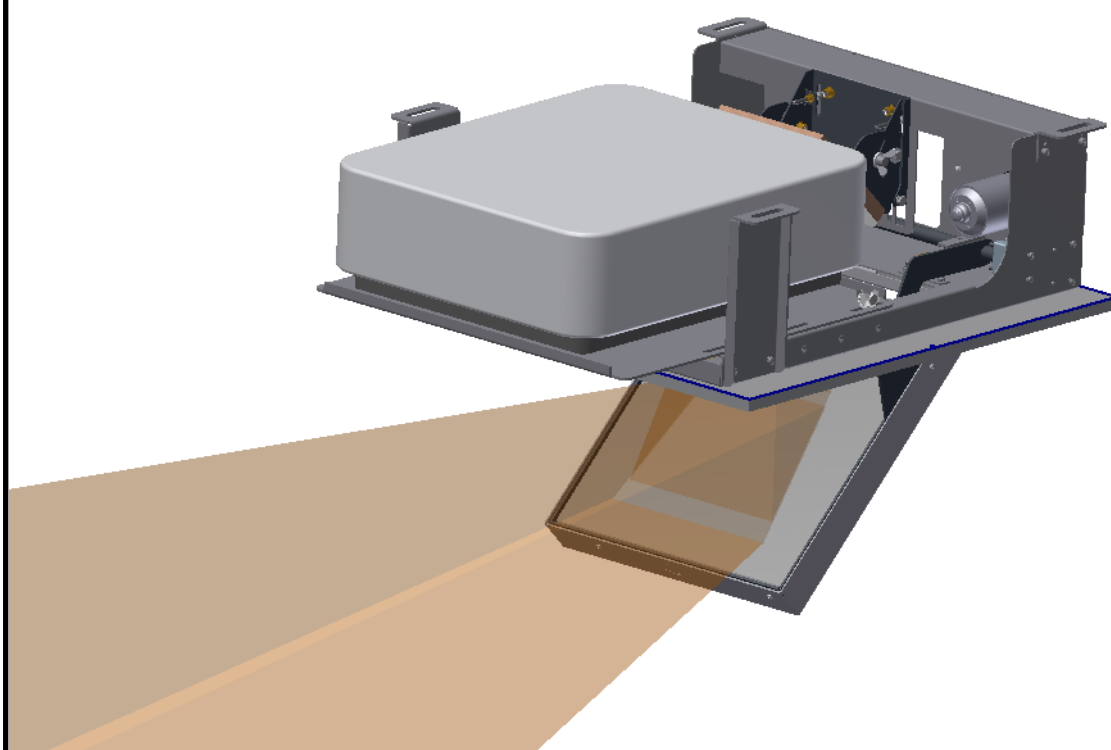

De mini Mirror-Kit is specifiek voor inbouw in compacte plafondruimtes.  
De projector staat normaal met de voeten op de Mirror-Kit die zelf is afgehangen van het bouwkundig plafond.



**1.**  
Installeer de Mirror-Kit vlak boven het bouwkundig plafond en zorg dat deze wordt afgehangen aan kleine draadeinden. Direct monteren tegen het plafond kan, echter bestaat de kans dat als het plafond niet recht is, dat dit invloed kan hebben op de beeldplaatsing en functie van de Mirror-Kit.

Gebruik alle montagepunten die aanwezig zijn. Het is mogelijk de hoogte van de voorste oren minimaal in hoogte te verstellen, en de achterste langere montageoren in positie te wijzigen.

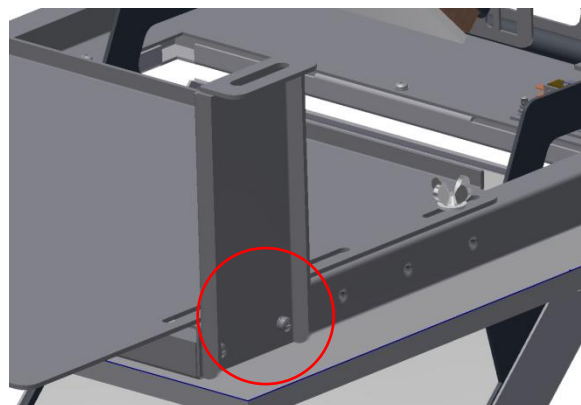

**2.**  
Voor het monteren van de plafondafwerking moet een uitsparing in de tegel gemaakt te worden van 430 X 390 mm.  
De plafondafwerking kan dan in het gat worden geplaatst en worden geborgd met de kleine schroeven aan de binnenzijde van de Mirror-Kit.  
Het vastlijmen van de tegel is ook een optie bij beperkte toegankelijkheid.

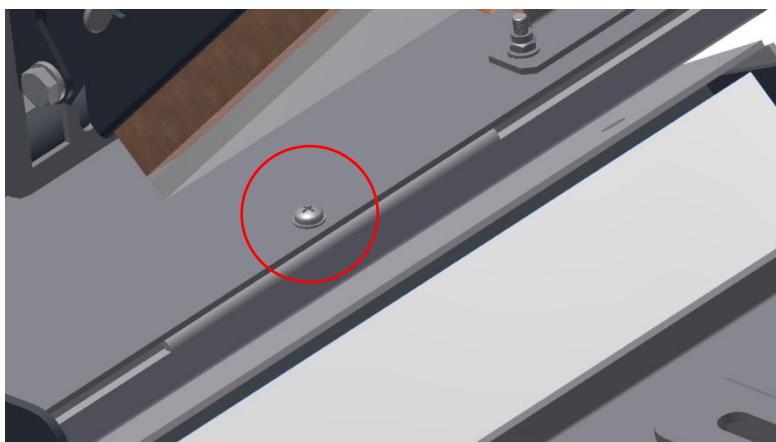

### 3.

Monteer vervolgens de afwerking om de spiegel heen met de kleine schroefjes. Alvorens deze te kunnen monteren moet de Mirror-Kit eerst geopend worden. Zie hiervoor punt 5.



### 4.

Plaats de projector op de projectorplaat.

Positioneer hem zodanig dat de lens ca. 15 mm van de spiegel af staat. Dit om een zo klein mogelijk geprojecteerd beeld op de spiegel te krijgen. Hiermee heeft u de grootst mogelijk zoom mogelijkheid met het objectief.

Om de projector goed te plaatsen kan de projectorplaat in positie worden verplaatst.

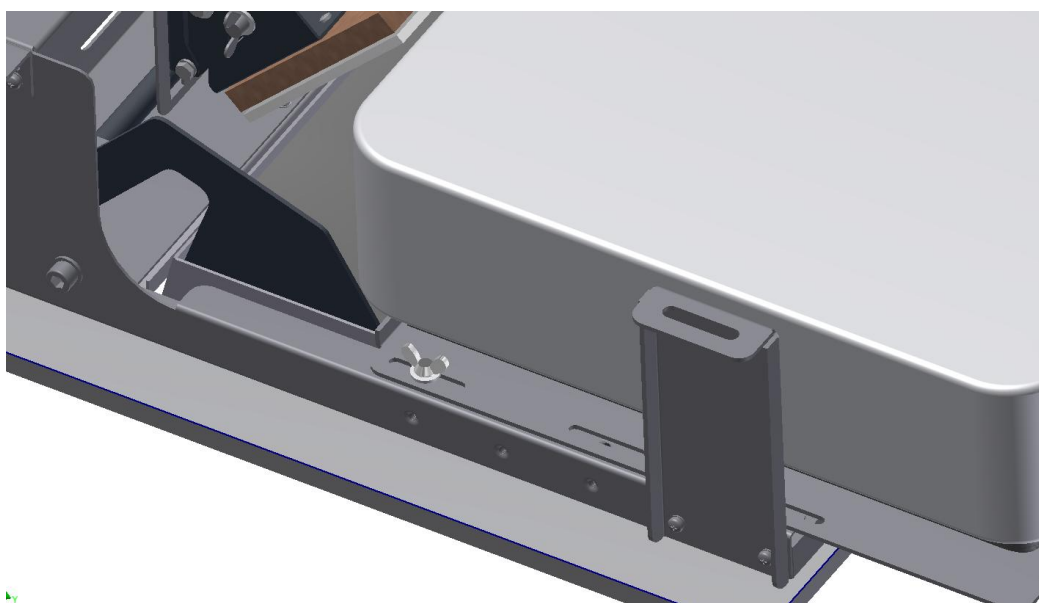
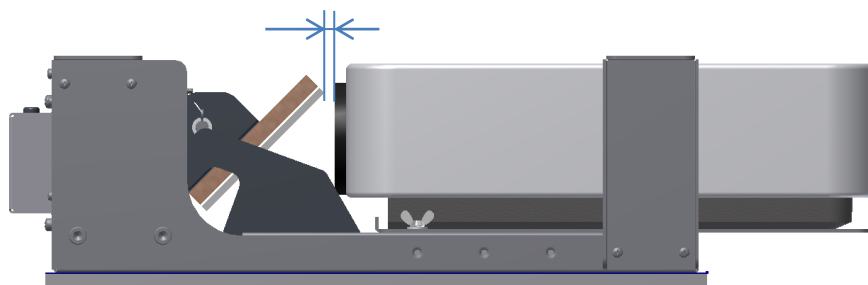

## 5.

Het aansluiten van de Mirrir-Kit.

Het eerste gebruik en afstellen van de Mirror-Kit gebeurt met het toetsenbord.

Gebruik de pijltjes toetsen om de spiegel te openen of te positioneren.

Voor externe bediening gebruik tenminste 0,5-0,75 mm bedrading for de langere afstanden tot 15 meter.



RS232 verbinding

24 VDC in

Noodschakelaar  
aansluiting

Algemeen aansluiting

### Aansluit connector

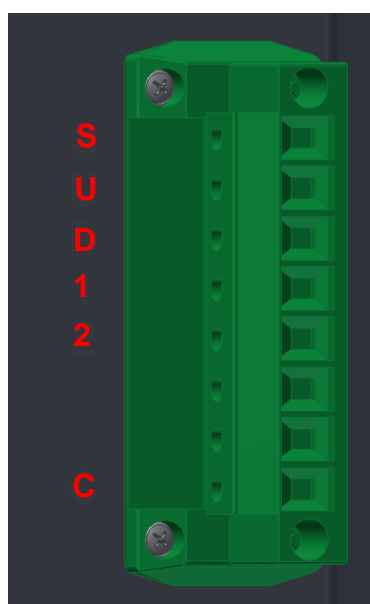

**S** = Geheugentoets, druk & houdt gelijktijdig met 1 of 2 voor het opslaan van de gevonden positie

**U** = Up / sluitrichting van de spiegel. Gebruik deze met de C (common) voor bedraad gebruik.

**D** = Neer / openen van de spiegel. Gebruik deze met de C (common) voor bedraad gebruik.

**1** = Preset / geprogrammeerde gesloten positie van de spiegel. Gebruik deze met de C (common) voor bedraad gebruik.

**2** = Preset / geprogrammeerde geopende positie van de spiegel. Gebruik deze met de C (common) voor bedraad gebruik.

**C** = Common, gebruik deze met de overige contacten 1 & 2.

**7.**

De microswitches in de Mirror-Kit mogen niet versteld worden.  
Deze zijn als veiligheidslimiet van de minimale en maximale opening bedoelt.

**6.**

Voor het uitstellen van het beeld op het scherm kan de kleine spiegel gebruikt worden samen met de openingshoek van de hoofd spiegel.  
Met de instellingen van de kleine spiegel kan het beeld na gesteld worden.

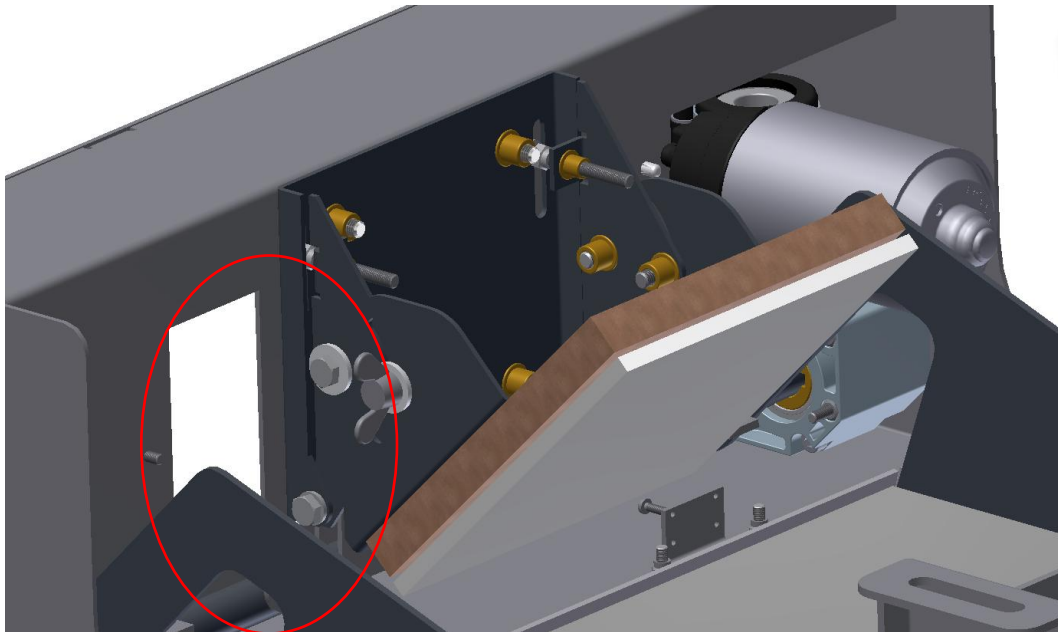



## Printvervanging / trouble shooting.

Belangrijke print instellingen.

Wijzig niets aan de standaard print instellingen. Wijzigen van de instellingen heeft invloed op de werking van het product.

Bij het vervangen van de print moeten de gelijke instellingen worden overgenomen.

Neem altijd contact op met Audipack voor support ([support@audipack.com](mailto:support@audipack.com))

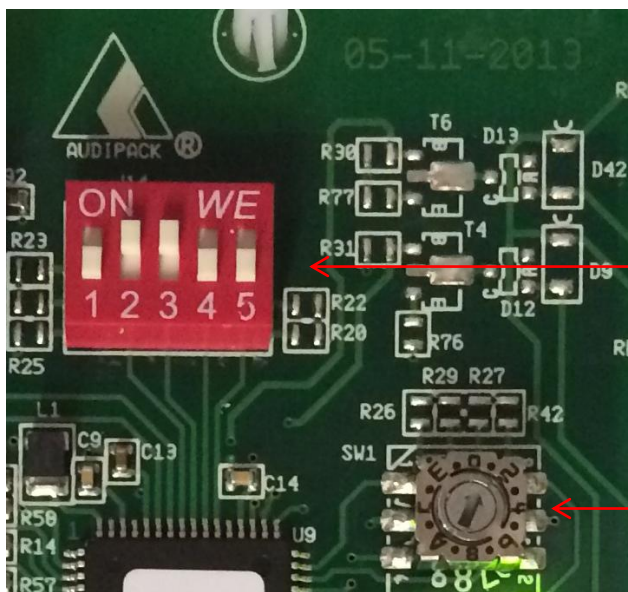
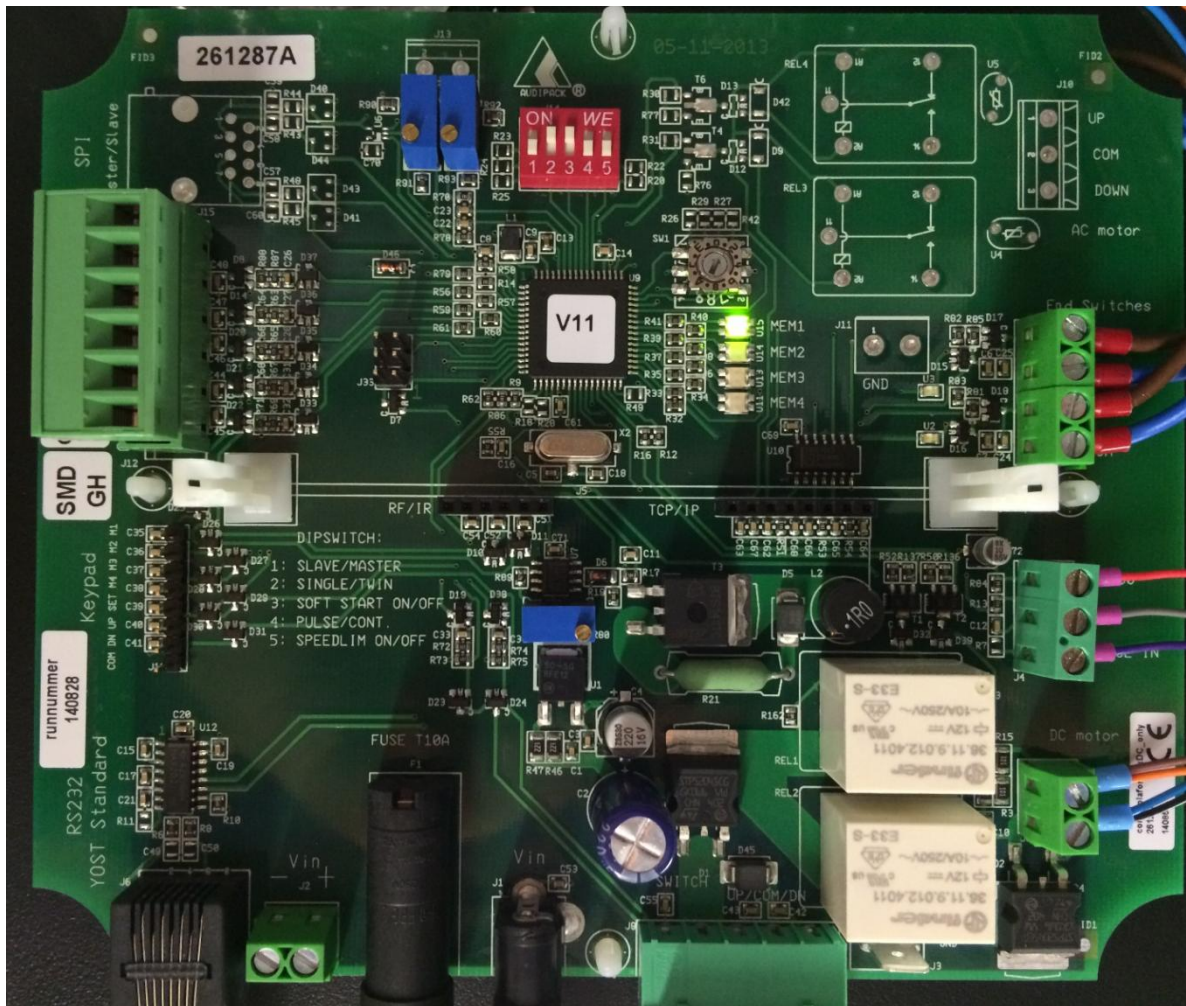

Dip switch settings.  
2&3 ON

Programma 1

## **Belangrijk om te weten:**

### **1.**

Als de spanning op het systeem wordt gezet, zal de Mirror-Kit automatisch "homing" verrichten. Op deze wijze vindt het systeem het absolute "0"punt. De spiegel kan normaal worden bediend na deze cyclus.

### **2.**

Als de posities 1 en 2 worden geactiveerd; zal de spiegel zelf die posities vinden.

Pas op met gereedschappen en vingers bij het activeren van de spiegel.

### **3.**

De spiegel kan gereinigd worden met lauw water of een glasreiniger en een zachte doek.

**Audipack's general conditions of sales and delivery apply to all of Audipack's deliveries. These conditions can be downloaded from Audipack's website, [www.audipack.com](http://www.audipack.com), or will be sent by post on request.**

**Audipack liefert ausschließlich unter die allgemeine Verkauf- und Lieferungsbedingungen von Audipack. Diese Bedingungen sind zum downloaden verfügbar auf die Webseite von Audipack, [www.audipack.com](http://www.audipack.com), oder werden Ihnen auf Anfrage per Post gesendet.**

**Alle leveringen geschieden uitsluitend volgens de Algemene Verkoop- en Leveringsvoorwaarden van Audipack. Een afschrift hiervan kunt u downloaden van de website van Audipack, [www.audipack.com](http://www.audipack.com), of wordt u op aanvraag gestuurd per post.**

**Les conditions de vente et de livraison de Audipack s'appliquent à tous les livraisons de Audipack. Cette conditions sont disponible sur le site internet de Audipack, [www.audipack.com](http://www.audipack.com), où seront envoyé par poste sur demande.**

**AUDIPACK**

Industriestraat 2-4  
2751 GT Moerkapelle  
the Netherlands

Tel: +31(0)795931671  
Fax: +31(0)795933115  
Email: [audipack@audipack.com](mailto:audipack@audipack.com)

[www.audipack.com](http://www.audipack.com)

Audipack reserves the right to make changes in specifications and other information contained in this document without prior written notice. The information provided herein is subject to change without notice. In no event shall Audipack be liable for any incidental, special, indirect, or consequential damages whatsoever, including but not limited to lost profits, arising out of or related to this manual or the information contained herein, even if Audipack has been advised of, known, or should have known, the possibility of such damages.